



**Guía para  
la educadora**  
**Segundo grado**  
**Educación  
preescolar**

**SEP**



*Guía para la educadora. Segundo grado. Educación preescolar* fue elaborada por la Dirección General de Materiales Educativos de la Subsecretaría de Educación Básica, Secretaría de Educación Pública.

**Secretaría de Educación Pública**

*Alonso Lujambio Irazábal*

**Subsecretaría de Educación Básica**

*José Fernando González Sánchez*

**Dirección General de Materiales Educativos**

*María Edith Bernáldez Reyes*

**Coordinación general de contenidos y editorial**

María Cristina Martínez Mercado

Elena Ortiz Hernán Pupareli

Alejandro Portilla de Buen

Ana Lilia Romero Vázquez

**Elaboración de contenidos pedagógicos**

Teresa López Castro

Juana Gloria Martínez Jiménez

Liliana Morales Hernández

Eva Moreno Sánchez

Claudia Angélica Soria Diosdado

Daniela Aseret Ortiz Martínez

Norma Elizabeth Rangel Lozano

Teresa Sandoval Sevilla

Angélica Raquel Zúñiga Rodríguez

**Revisión técnico-pedagógica**

Noemí García García

Héctor Hideroa García

Ana Flores Montañez

**Coordinación editorial**

Zamná Heredia Delgado

**Cuidado editorial**

Leopoldo Cervantes-Ortiz

**Producción**

Martín Aguilar Gallegos

**Formación y diseño de portada e interiores**

Martín Martínez González

**Ilustración**

Gabriel Pacheco: En busca del tesoro

Cecilia Vergara: ¿Cómo son?

Sara Elena Palacios: Cadena de acciones

Anabel Prado y Jorge Mendoza: Gira, gira y dime

Fabián González: El castillo del misterio

Alma Pacheco: Observa y diviértete (sigue la huella de los insectos)

Nayeli Barrera: Observa y diviértete (atrae a los pájaros)

Humberto García: Observa y diviértete (colecciona hojas)

Gerardo Vaca: Observa y diviértete (observa los insectos)

Isaías Valtierra: Estructuras (modelos: coche, dinosaurio, puente y tortuga)

Gonzalo Gómez: Estructuras (esqueletos de dinosaurios)

Patricia Márquez: Estructuras (casa para armar)

Pedro García: Paisajes sorprendentes

Primera edición, 2009

D.R. © Secretaría de Educación Pública, 2009

Argentina 28, Centro,  
06020, México, D.F.

ISBN: 978-607-469-134-4

Impreso en México

DISTRIBUCIÓN GRATUITA-PROHIBIDA SU VENTA

# Índice

<b>Presentación</b>	<b>5</b>
<b>Descripción de <i>Juego y aprendo con mi material de preescolar.</i> Segundo grado</b>	<b>7</b>
<b>Orientaciones básicas</b>	<b>9</b>
<b>Sugerencias para trabajar las actividades que integran el material</b>	<b>19</b>
<b>Apoyos para la educadora</b>	<b>48</b>



**C**omo parte de las acciones para avanzar en la consolidación de la reforma pedagógica de la educación preescolar, la Secretaría de Educación Pública pone a disposición de las educadoras la presente guía, cuya finalidad es orientar el uso del libro recortable para los alumnos denominado *Juego y aprendo con mi material de preescolar. Segundo grado*.

La elaboración del citado libro, así como de esta guía, es producto de la revisión del Programa de Educación Preescolar 2004, así como de las aportaciones de grupos de educadoras que mediante mesas de trabajo expresaron valiosas opiniones y sugerencias para la definición de estos nuevos materiales.

El aprovechamiento pedagógico del libro para los alumnos —tanto en el aula como en el ámbito familiar— depende, en gran medida, de la manera en que la docente elija preparar y organizar el trabajo, del tipo de intervención durante el desarrollo de las actividades y de las orientaciones que brinde a los responsables de los niños para que comprendan el sentido de las actividades y utilicen el material en casa.

La guía se divide en tres apartados. El primero, Orientaciones básicas, incluye recomendaciones para que la educadora organice el trabajo escolar. El segundo consiste en sugerencias para desarrollar cada una de las actividades, las cuales se organizan mediante los siguientes puntos: nombre de la actividad, propósito, descripción, consideraciones para antes de realizar la actividad, instrucciones, aspectos importantes que se pueden observar durante la actividad y una referencia para buscar más información. El tercero, Apoyos para la educadora, contiene situaciones didácticas elaboradas por profesoras de preescolar, a fin de que cuenten con algunas ideas para la planificación.

La Secretaría de Educación Pública reconoce el compromiso profesional de las educadoras que se esfuerzan por transformar y mejorar su práctica cotidiana propiciando oportunidades para que las niñas y los niños de su grupo participen y aprendan, y agradece las aportaciones expresadas durante el proceso de elaboración de esta guía.

Los materiales educativos destinados a las educadoras son instrumentos que necesitan ser corregidos y mejorados sistemáticamente, de acuerdo con los resultados obtenidos al utilizarse en la práctica. Por lo tanto, hacemos una atenta invitación a las educadoras para que envíen a esta dependencia sus opiniones y recomendaciones relativas al mejoramiento de esta guía, a través de la página electrónica de la Dirección General de Materiales Educativos: <http://www.dgme.sep.gob.mx> o por correo postal a la siguiente dirección: Avenida Cuauhtémoc 1230, tercer piso, colonia Santa Cruz Atoyac, Delegación Benito Juárez, C.P. 03310, México, Distrito Federal.

SECRETARÍA DE EDUCACIÓN PÚBLICA

## Descripción de *Juego y aprendo con mi material de preescolar. Segundo grado*

**E**ste material tiene como finalidad contribuir a la formación y desarrollo de competencias en las niñas y en los niños y, por lo tanto, al logro de los propósitos fundamentales que establece el Programa de Educación Preescolar 2004. Para alcanzar ese objetivo es necesario que las actividades en las que los alumnos utilicen el material les demanden movilizar capacidades, habilidades y actitudes diversas; es decir, que los hagan pensar, preguntar, expresarse mediante distintos lenguajes, colaborar, buscar soluciones a un problema, etcétera.

Cada uno de los materiales puede apoyar el desarrollo de algunas competencias establecidas en la educación preescolar; sin embargo, para este fin no basta con realizar alguna actividad o juego con determinado material, se requiere, además, un trabajo sistemático y —como establece el Programa 2004— una gran diversidad de actividades y experiencias: exploración del mundo natural, conversación con personas adultas, realización de experimentos, observación de procesos y elaboración de registros y trabajo con diferentes tipos de textos impresos, por mencionar algunas. Por esta razón es necesario considerar que el material es sólo uno de los recursos que la educadora tiene para el desempeño de su labor.

*Juego y aprendo con mi material de preescolar. Segundo grado* consta de 10 materiales de apoyo distintos, impresos en hojas desprendibles. Todos son recortables, algunos necesitan ser ensamblados antes de utilizarlos, como “Gira, gira y dime”. Otros, como “Estructuras”, requieren un refuerzo para su uso y conservación. Ninguno debe pegarse en el cuaderno de los niños, ya que la intención es que se usen en experiencias variadas. También incluye un cuadernillo desprendible con las instrucciones para desarrollar las actividades.





Este libro integra materiales para juegos con instrucciones precisas y otros sólo con sugerencias para su uso, de modo que niños y educadoras puedan crear diversas maneras de aprovecharlos.

Para madres y padres de familia, o las personas responsables de los niños, se ha elaborado un *Calendario para la familia*, cuya finalidad es fomentar la participación de la familia en la educación de los niños e interesarla en dar seguimiento a las habilidades que adquieren y desarrollan los niños en la educación preescolar, así como favorecer que niños y adultos compartan experiencias que los hagan pensar, comunicarse, aprender y divertirse.

## Orientaciones básicas

**E**l análisis de esta guía y del contenido del material para los alumnos es una condición indispensable para comprender cómo puede contribuir su uso al desarrollo de competencias en las niñas y los niños, así como para prever las acciones preliminares que es necesario realizar con la familia. Además, el análisis inicial ayudará a la educadora a formarse una idea general sobre la variedad de opciones para el uso del material.

Los primeros seis materiales presentan juegos específicos con propósitos e instrucciones claramente establecidos. Los cuatro restantes presentan únicamente algunas sugerencias que la educadora podrá considerar cuando planea las actividades para sus alumnos.

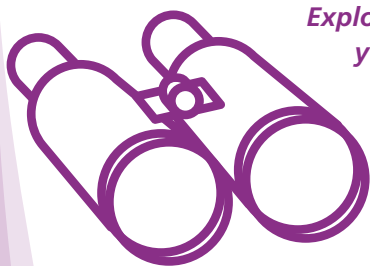

### **Explorar el material con las niñas y los niños.**

Al recibir Juego y aprendo con mi material de preescolar, es muy importante que los alumnos exploren, hojeen y conozcan cada uno de los materiales y las diversas actividades que lo componen.

Comentar con ellos acerca de las actividades que realizarán, de la posibilidad de llevarlos a casa y la importancia de cuidarlos para poder usarlos continuamente, resulta una manera de entusiasmar a los niños por lo que pueden hacer en la escuela con sus compañeros y maestra, y en la casa con su familia, así como de motivarlos para conservar algo que es de su propiedad. Es conveniente decir a los niños que su mamá, papá o alguien de su familia, será quien desprenda las hojas del libro y recorte cuidadosamente los materiales.

### **Favorecer la práctica del lenguaje oral, herramienta básica de la expresión del pensamiento.**

En el conjunto de actividades que se proponen en esta guía, se pretende que los alumnos, mediante el uso de Juego y aprendo con mi mate-

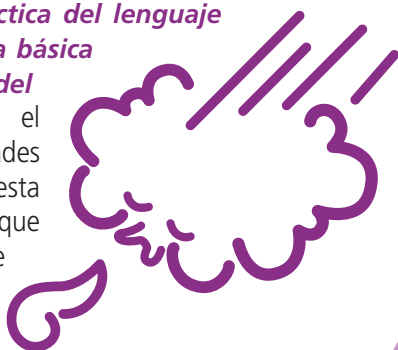

rial de preescolar, vivan experiencias relacionadas con el razonamiento matemático, la elaboración de explicaciones, de inferencias, la imaginación, pero sobre todo con el lenguaje oral.

Es conveniente recordar que a través de la palabra los niños adquieren y desarrollan la capacidad de plantear preguntas sobre el mundo y de pensar por sí mismos, de negociar sus relaciones con el grupo y de participar en la elaboración de las reglas para aprender a convivir.

Al participar en actividades que propician la interacción entre pares, los niños aprenden, poco a poco, a intercambiar puntos de vista, a escuchar y hacerse entender. La descripción, el diálogo y la narración son funciones del lenguaje que los alumnos dominarán cada vez mejor, en la medida en que tengan oportunidades para hacerlo. Así, por ejemplo, la actividad de "¿Cómo son?" permite a los niños explicar sus ideas acerca de las plantas, y las de "El castillo del misterio" y "Paisajes sorprendentes" demandan a los niños, además de observar y describir características de lugares, interrogarse e interrogar a otros, lo cual cumple un papel importante en el proceso de aprender a comprender y reflexionar. Permite a su vez conversar y dialogar sobre sus inquietudes y narrar un suceso del lugar donde vive.

***El uso de los materiales es flexible y las actividades son variadas.***

El orden de presentación de los materiales en Juego y aprendo

con mi material de preescolar no constituye una secuencia. La educadora determinará cuál material usar en los distintos momentos de una semana o un mes de trabajo y qué actividades conviene que los niños realicen con él, en el apartado

Sugerencias para las actividades se presentan algunas opciones para su uso. Por ejemplo, en

"Cadena de acciones" y "El castillo del misterio" pueden realizarse primero con pocas tarjetas e ir incrementando el número conforme se domine el juego. Además, "Gira, gira y dime", "El castillo de misterio", "¿Cómo son?", "En busca del tesoro" y "Cadena de acciones" pueden ser útiles para identificar rasgos del sistema de escritura porque se presentan algunas palabras que sirven de referencia para



llevar a cabo la actividad. Así, se ofrece la posibilidad de utilizar los materiales en múltiples ocasiones.

En cualquier caso, es necesario que la maestra decida con anticipación la forma de introducir a los niños en las actividades, las consignas o instrucciones que planteará en función de los propósitos de las mismas y el tiempo necesario para que los niños las lleven a cabo.

- Las actividades con cualquiera de los materiales pueden formar parte de alguna situación didáctica que haya planificado la educadora. Por ejemplo, si la maestra trabaja con alguna competencia del campo formativo Exploración y conocimiento del mundo, puede ser pertinente utilizar el material “Observa y diviértete” o “Paisajes sorprendentes” como parte de una situación didáctica.
- En algunos casos, las actividades que se realicen con los materiales pueden constituir en sí mismas una situación didáctica. “Vitales de colores” es un material que lo permite, mediante tareas que implican distintos niveles de dificultad y que propician el desarrollo de la percepción geométrica. “El mundo de las figuras” también puede ser usado así.
- Es factible el uso de los materiales al margen de una situación didáctica diseñada de antemano. Asimismo, puede ser que en el proceso de planificación, la educadora prevea tiempos específicos para que sus alumnos elijan libremente el material de su preferencia, sea para trabajar individualmente o con algunos compañeros. El uso libre es factible cuando los niños ya conocen el material y saben cómo usarlo, pero eso no significa dejar solos a los niños; la presencia y la sensibilidad de la docente, además de evitar desacuerdos, puede ayudar a que todos disfruten y aprendan mejor.

***Generar un ambiente que promueva en las niñas y los niños la confianza en su capacidad para aprender.***

El aprendizaje de los niños requiere que en la clase exista un ambiente estable y de confianza. Para ello es necesario, en primer lugar, que la educadora mantenga consistencia en las formas de trato con los niños, en las actitudes que adopta durante su intervención educativa y en los criterios con los cuales procura orientar y modular las relaciones entre sus alumnos. Al respecto, habrá que recordar los Principios pedagógicos incluidos en el Programa de Educación Preescolar 2004.



**Estar atenta a lo que dicen y hacen las niñas y los niños.** Los alumnos son los protagonistas en sus procesos de aprendizaje y, para favorecer su participación, es conveniente que la maestra propicie que hablen sobre lo que sienten y piensan, pero también que de la escucha atenta derive acciones para intervenir oportunamente ya sea mediante preguntas, información necesaria o alguna ayuda específica, siempre sin sustituir la actividad intelectual de los niños.

En actividades que implican la narración, la creación de historias o la expresión de ideas propias, por ejemplo, en la actividad "Gira, gira y dime" y "Cadena de acciones" es básico que la profesora escuche a sus alumnos, los ayude a "hacerse entender" y genere en ellos la confianza para contar sus vivencias, sus preocupaciones y temores; el conocimiento de estos aspectos de la vida de los niños puede dar lugar a decisiones de intervención en casos particulares. En el trabajo con: "Estructuras" o "Vitrales de colores" se recomienda tratar de identificar las estrategias que utilizan los niños para lograr la meta y cuando considere necesario brindarle ayuda a los niños.

Prestar atención a lo que hacen y dicen los niños permitirá a la educadora conocer los avances o las dificultades que enfrentan y, por lo tanto, encontrar formas pertinentes de intervención, para ese momento y otros posteriores.

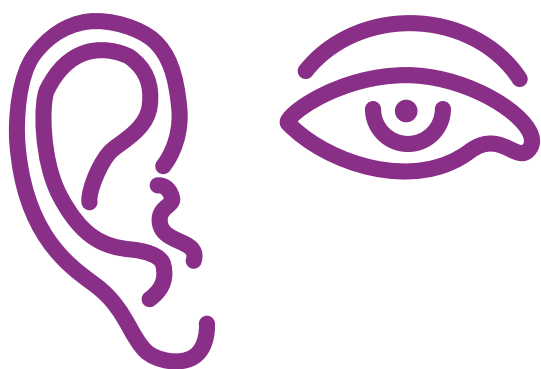

Es oportuno observar a los niños durante las actividades, principalmente en aquellas dónde la indagación, exploración y el intercambio de ideas es fundamental como por ejemplo, al trabajar con el material "Estructuras", "Paisajes sorprendentes", "Observa y diviértete" y "El mundo de las figuras".

**Reconocer las diferencias entre los niños y buscar estrategias para que todos participen.**

Probablemente las niñas y los niños que cursan el segundo grado de preescolar, en su mayoría, carecen de experiencias de participación en actividades escolares como las que se proponen aquí, por lo que la educadora encontrará importantes diferencias en la disposición de sus alumnos para participar en las actividades. Habrá quienes las entiendan y acepten con facilidad, quienes las lleven a cabo por imitación, sin entender realmente su sentido, y quienes muestren mayor dificultad y poca disposición a colaborar con sus compañeros. Debido a eso será necesario propiciar oportunidades para el intercambio y la práctica.

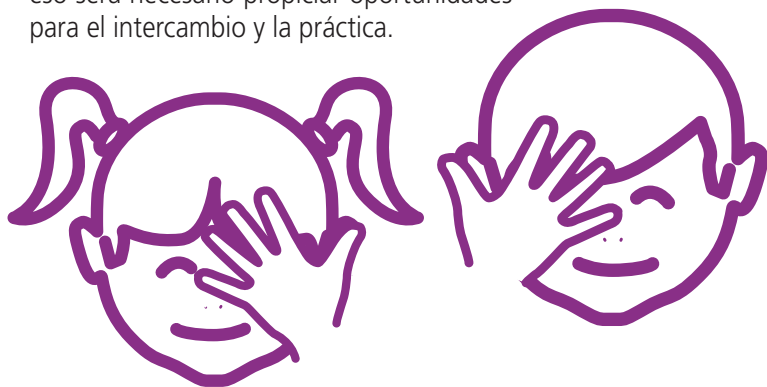

El manejo de las diferencias es un reto que la educadora enfrenta y tal vez logra resolver en su trabajo con los alumnos, pero también es probable que no las advierta, lo cual puede traducirse en desinterés por parte de los alumnos. Por ello, es importante que esté atenta y trate de reconocer las posibilidades de cada niño o niña, para manejar desde el aula la inclusión de género de acuerdo con las características de cada región.

La intervención de la educadora con los niños que tienen necesidades educativas especiales o alguna discapacidad, es fundamental para identificar el apoyo que requiere cada alumno y lo que puede hacer o no. Acompañar al niño y ayudarlo en las actividades contribuirá a que sienta confianza en sí mismo y en los demás, así podrá participar en las actividades, interactuar y aprender con sus compañeros. La profesora juega un papel relevante en la creación de un ambiente en el cual cada una de las niñas y de los niños, se sientan incluidos y aceptados.

En cualquier forma de organización del grupo que la educadora elija, debe procurarse la participación de cada alumno; ella puede ayudar de diversas maneras a la participación activa de quienes, por desconocimiento de las reglas o por rechazo de sus propios compañeros, optan por mantenerse al margen de las actividades que se realizan.

**Las formas de organización del grupo.** El punto de partida para definir las formas de organización del grupo y las estrategias de intervención corresponde a la intención educativa de las actividades, es decir, lo que se pretende favorecer en las niñas y los niños por medio de las mismas.

- El trabajo con todo el grupo. La educadora puede planificar el trabajo de manera que se proponga una misma actividad para todo el grupo. Por ejemplo, "Cadena de acciones" es un material propicio para que la educadora establezca, como punto de partida, una conversación reflexiva con todos los alumnos; de esta manera puede propiciar en los niños confianza para hablar de situaciones que les resultan difíciles de pensar, ordenar y comunicar.
- Hay otros materiales cuyo empleo conviene iniciar mediante actividades con todo el grupo, de modo que los niños se familiaricen con ellos y entiendan el sentido de su uso, para poderlos trabajar en momentos posteriores, en pequeños grupos; tal es el caso de "En busca del tesoro", que los inicia en el uso de coordenadas.
- El trabajo en pequeños grupos. Al trabajar entre pares, los niños tienen oportunidad de interactuar con sus compañeros, de hablar, describir, comunicar sus ideas, crear estrategias que les permitan probar soluciones e intercambiar puntos de vista. La educadora podrá organizar pequeños grupos, de modo que todos los niños puedan interactuar con un compañero. Este tipo de trabajo puede facilitarse con las actividades "Vitales de colores", "Estructuras", "¿Cómo son?" o "El mundo de las figuras".
- En la medida en que los niños se hayan familiarizado con varios materiales y sepan qué hacer con ellos, podrán usarlos en equipos y de manera simultánea.



Estas son sugerencias de algunas formas de organización del grupo, sin embargo, es la educadora quien pondrá en marcha las estrategias que considere necesarias para trabajar con sus alumnos.

**El uso de los espacios y del tiempo.** Cualquiera de los materiales puede utilizarse en el aula o fuera de ella; según las condiciones del plantel, se pueden llevar al patio de recreo, un área verde o cualquier otro espacio en el cual los niños puedan moverse libremente y usar recursos que estén a su alcance. Por ejemplo, para trabajar con “Observa y diviértete”, conviene hacerlo fuera del aula, con el fin de que los niños puedan aprovechar el contenido de los rompecabezas para coleccionar algunos seres vivos.



Para que las niñas y los niños tengan la oportunidad de crear, proponer y comentar, se requiere destinar tiempos suficientes, pues ninguna actividad redundará en aprendizajes efectivos si el tiempo que se destina a ella es insuficiente para que hagan lo que se espera. En cada actividad habrá que preguntarse cuánto tiempo será necesario para que los alumnos comprendan las reglas del juego, razonen y argumenten sobre las acciones y movimientos que realizan y defiendan los puntos que logran o reconozcan los de los demás. Es necesario tener presente que el proceso de aprendizaje implica “errores”: cuando comience con el trabajo del material sea paciente con los niños, pues mientras conocen las actividades y se familiarizan con ellas pueden cometer algunas fallas, que seguramente superarán paulatinamente.

Recuerde que las experiencias de los niños de cuatro años son reducidas y que se requerirán varias oportunidades para practicar el juego o las actividades en periodos breves.

**Involucrar a las familias en el proceso educativo de los niños.** Para que las madres y los padres de familia o las personas responsables de los niños refuercen y complementen las experiencias de los niños en el ambiente familiar, es importante que la educadora converse con ellos en diferentes momentos del ciclo escolar, de manera que les ayude a comprender cómo aprenden los niños, cómo manifiestan sus capacidades de razonamiento y reflexión, y cómo, aunque son pequeños, tienen sus propios juicios sobre las relaciones familiares, los acontecimientos que los afectan y sobre cómo son considerados en el ámbito familiar. En este aspecto, el *Calendario para la familia* puede ser un recurso útil, ya que contiene información diversa respecto a lo que las familias pueden hacer para ayudar al desarrollo de sus niños.

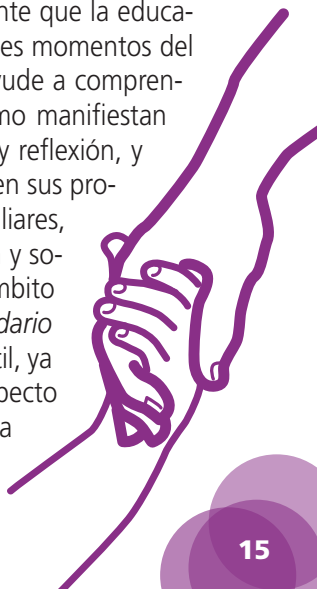



Entre otras orientaciones, necesarias para que las madres y los padres de familia colaboren y comprendan las finalidades del uso de *Juego y aprendo con mi material de preescolar. Segundo grado*, están las siguientes:

- *Analizar con ellos el contenido de Juego y aprendo con mi material de preescolar y del "Cuadernillo de instrucciones y sugerencias para utilizar el material"*. La revisión de estos materiales abre una oportunidad para que los padres de familia encuentren una manera provechosa de uso del tiempo libre de sus hijos en casa. Es también una oportunidad para hacerles comprender por qué ese tipo de actividades resultan más atractivas, divertidas y provechosas para el aprendizaje, que sentarse frente a un libro en el que hacen ejercicios manuales o planas de letras, números u operaciones que no demandan el razonamiento sino la mecanización. Para ello, es necesario que la educadora explique con claridad en qué consiste cada material, cómo pueden usarlo con sus niños y qué pueden lograr éstos al realizar las actividades.
- *Llevar a cabo con madres y padres una sesión de experiencias con el uso de los materiales*. Las educadoras tienen amplia experiencia y pueden buscar estrategias para lograr que los padres se convenzan y acepten usar los materiales en casa. Pueden invitarlos, por ejemplo, a una sesión en la cual ellos realicen las actividades con algún material ("Gira, gira y dime", "¿Cómo son?", "Vitrales de colores"). Así se darán cuenta del sentido de las actividades y los aprendizajes que pueden propiciar en sus niños. También será importante que los observen en la escuela cuando realizan actividades con los materiales.
- *Solicitar su colaboración para que recorten cada parte del material*. Es necesario que el material se desprenda del libro y sea recortado por las madres y los padres o la persona responsable de los alumnos, y no por los niños, para garantizar su utilidad. El recorte de las piezas "Vitrales de colores" o "Estructuras", por ejemplo, tie-

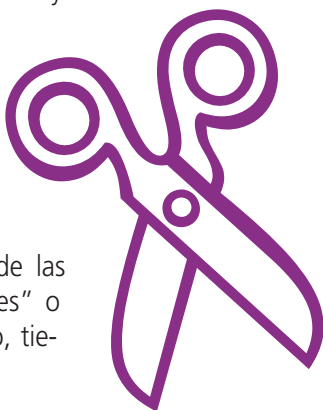

ne que ser exacto para que coincidan las piezas y el material sea funcional. En el caso de las tarjetas de “El castillo del misterio”, si no se recortan cuidadosamente se corre el riesgo de que los niños las identifiquen por la irregularidad del recorte, y no por la descripción de las características de los personajes u objetos. Es importante asegurarse de que los padres tengan clara la necesidad de su colaboración, y asuman el compromiso de ayudar a que las niñas y los niños cuiden sus materiales tanto en la casa como en la escuela.

- *Dialogar con las madres y los padres sobre el apoyo específico que pueden brindar a los niños.* En la medida en que la educadora conoce mejor a sus alumnas y alumnos se percatará de quiénes requieren mayor apoyo por parte de su familia y podrá sugerirles la realización de ciertas actividades en relación con las dificultades identificadas. Por ejemplo, la actividad “Paisajes sorprendentes” puede favorecer la expresión de los niños acerca del medio dónde viven, y “Gira, gira y dime” puede propiciar la expresión.

Las experiencias que los niños vivan con su familia en torno al uso de los materiales pueden ser un motivo de intercambio entre las madres y los padres de los alumnos del grupo. Escucharlos hablar sobre lo que hacen sus hijos, lo que ellos detectan que logran o que planteen sus posibles dudas para manejar los materiales, ayudará a que conozcan también a los niños con quienes conviven sus hijos.

***El uso de otros recursos didácticos.*** Además de *Juego y aprendo con mi material de preescolar*, las escuelas cuentan con otros recursos que pueden ayudar a diversificar las actividades y favorecer el desarrollo de las competencias en las niñas y niños. Entre ellos, el entorno es fundamental porque permite que los niños entren en contacto directo con las plantas y los animales, observen y experimenten los fenómenos y acontecimientos, desarrollen y apliquen actitudes a favor del ambiente, así como que pongan en juego todos sus sentidos para obtener información relevante sobre lo que les rodea y mantengan su interés en lo que se estudia. Por lo tanto, el hecho de que en el material de los alumnos haya actividades como “Observa y diviértete” y “¿Cómo son?” es toda

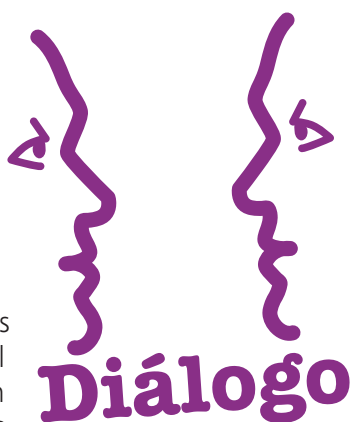

una invitación para que las educadoras lleven a las niñas y niños a recorrer su entorno y conocer sus características particulares.



Otros recursos necesarios para propiciar el aprendizaje en los alumnos que cursan el segundo grado son los materiales concretos, ya que la manipulación de objetos les ayuda a descubrir su propio potencial, por ejemplo, al construir estructuras con objetos de madera o plástico y al jugar con arena; a desarrollar su pensamiento matemático al armar rompecabezas o a expresarse y entender su mundo de relaciones cuando utilizan títeres o se caracterizan para hacer representaciones teatrales.

El uso de material concreto se convierte en una experiencia necesaria para el desarrollo de la creatividad y de la expresión; para ello, conviene permitir a los niños que exploren el material, que lo manipulen y realicen las actividades que ellos decidan, lo cual propiciará un aprendizaje apegado a sus intereses.

Es importante verificar que el material concreto tenga las características apropiadas para que los alumnos no corran ningún riesgo al manipularlos y se cumplan los objetivos de las actividades o situaciones didácticas. Por ejemplo, los objetos de madera tienen que estar bien pulidos para evitar que alguna astilla se desprenda, y si están pintados, es indispensable asegurar que la pintura no sea tóxica. En objetos con aristas hay que asegurarse de que sean redondeadas, y si están cubiertos de tela, es necesario verificar que sea lavable y, sobre todo, cualquier objeto o pieza debe ser grande para evitar que las niñas y los niños lo ingieran o lo introduzcan a los oídos o nariz. Así podrán prevenirse muchos accidentes.

## Sugerencias para trabajar las actividades que integran el material

Las 10 actividades que integran el material impreso para segundo grado de educación preescolar, están organizadas de la siguiente manera: las seis primeras incluyen instrucciones para llevarse a cabo; las cuatro restantes sólo contienen sugerencias generales, las cuales pueden ser modificadas por las educadoras, de esta manera podrán utilizar el material con mayor libertad y organizar sus actividades como más les convenga, de acuerdo con los propósitos educativos que definan.

A continuación se presentan los propósitos de las actividades, algunos aspectos que es necesario tener en cuenta cuando se utilice el material, instrucciones y bibliografía complementaria para obtener mayor información.

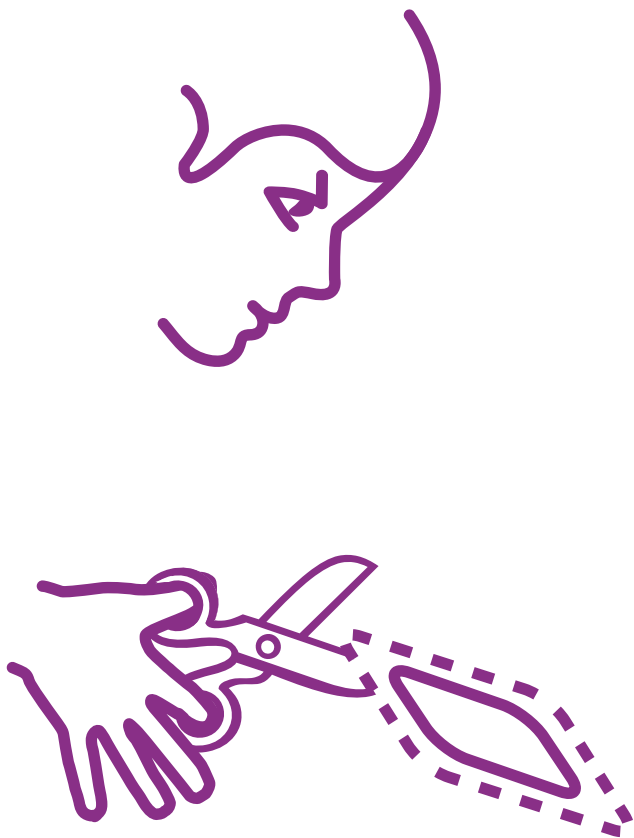

## En busca del tesoro

### Propósito

Que las niñas y niños pongan en juego sus referentes espaciales como la orientación, al establecer si el tesoro se encuentra arriba, al centro, abajo, a la derecha o a la izquierda.

### Descripción

El material incluye un tablero con la imagen de una isla y seis cofres del tesoro recortables.

### Para considerar antes de realizar la actividad

Se recomienda que antes de jugar se realice un ejercicio con todo el grupo (dentro del salón, el patio o el área de juegos, según las instalaciones escolares) con la finalidad de identificar los referentes espaciales. Primero, a partir de los mismos niños, luego de los objetos y posteriormente en el tablero, dónde puedan expresar y resolver sus dudas. Será conveniente llevar a cabo estos ejercicios cuantas veces sea necesario para favorecer la identificación de referentes espaciales.

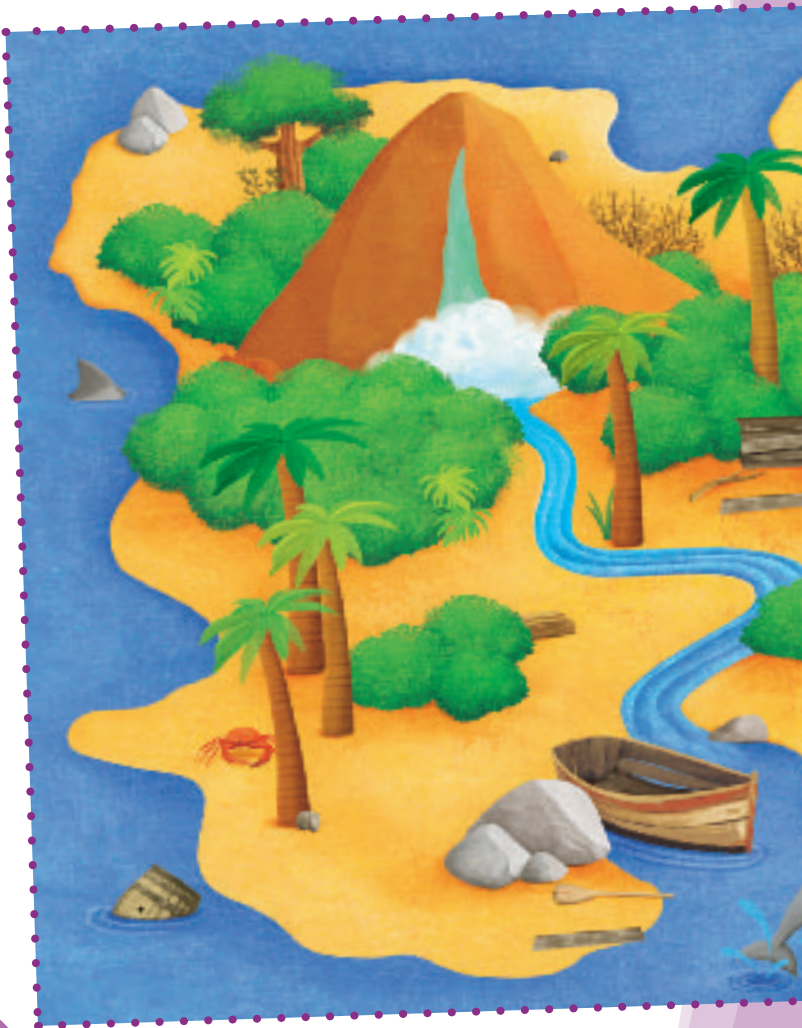

Es necesario hacer notar a los niños que en el tablero existen palabras de referencia que serán básicas para el desarrollo del juego. Asimismo, es necesario que les ayude a identificar la manera en que las buscarán en el tablero, a fin de que puedan ubicarse y proporcionar la información necesaria a su compañero.

Las primeras ocasiones en que se realice la actividad es conveniente usar sólo los referentes "arriba", "centro" o "abajo", y conforme los dominen, se pueden incorporar los referentes de "izquierda" y "derecha".

## Instrucciones

Material: Se requieren semillas o fichas no incluidas en el material. Cuide que éstas sean grandes para evitar accidentes.

La actividad se lleva a cabo por parejas. Cada participante tendrá un tablero para jugar.

1. Cada jugador colocará en su tablero un cofre del tesoro sobre el objeto que elija o cerca de éste, cuidando que su compañero no lo vea.





2. Por turnos, cada uno dará una referencia para ubicar el tesoro que escondió el otro, por ejemplo, "Arriba, a la derecha".

- El jugador que adivine recibirá el cofre de su compañero.
- El jugador que no adivine, marcará el espacio que indicó con una ficha o una semilla para no volver a mencionar esa ubicación y continuará el juego.

3. El participante que reúna el mayor número de cofres será el ganador.

Nota: Conforme se domine la actividad, se pueden utilizar los objetos del tablero como puntos de referencia. Por ejemplo: "A la derecha de la piedra".

### Aspectos a observar durante la realización de la actividad

- ¿Qué términos de referencia emplean con mayor facilidad? ¿Cuáles se les dificultan?
- ¿Qué lugares utiliza con mayor frecuencia para colocar el cofre?
- ¿Qué orden sigue para expresar las referencias?

### Para saber más...

- Susan Sperry Smith, "Espacio y forma", en *Curso de Formación y Actualización Profesional para el Personal Docente de Educación Preescolar*, vol. I, México, SEP, 2005, pp. 259-271.



## ¿Cómo son?

### Propósito

Que las niñas y niños identifiquen las características de las plantas, las condiciones que requieren para vivir y el uso que les da el ser humano.

### Descripción

El material consta de dos tableros divididos en nueve casillas cada uno y 24 tarjetas con diversas plantas mexicanas.



### Para considerar antes de realizar la actividad

Antes de iniciar el juego es necesario que los niños exploren las tarjetas, identifiquen aquellos rasgos que les llamen la atención, hagan las preguntas que consideren necesarias o investiguen acerca de las plantas, a fin de familiarizarse con ellas.

Una alternativa para la revisión de las tarjetas consiste en que la educadora pida a los niños que las observen y encuentren semejanzas y diferencias entre las estructuras de las plantas y que establezcan su relación con las condiciones que requieren para vivir.

En especial, cuando observe el huauzontle con sus alumnos, ayúdelos a identificar que en la parte superior tiene un conjunto de flores, aunque a simple vista parezca que solamente es una flor.

Posteriormente podrán comentar respecto al uso que los seres humanos le han dado como alimento y ornato. Si lo considera conveniente, este puede ser un momento propicio para hacerlos reflexionar acerca de la necesidad de cuidar las plantas y resaltar que, además del uso que le da el ser humano, las plantas tienen un papel fundamental para mantener en equilibrio el ecosistema.

También puede ser benéfico favorecer la exploración del medio para identificar algunas de las plantas que existen en el lugar donde viven y hacer nuevas tarjetas para su juego.

El juego puede iniciarse con el tablero del nivel uno y cuando los niños dominen la actividad puede pedirles que recorten y peguen, en la parte superior e inferior del lado izquierdo de las tarjetas, los iconos que refieren al uso y las condiciones de agua que requieren las plantas para vivir. Esto le permitirá usar el tablero del nivel dos. En la siguiente página encontrará la clave para la colocación de los iconos.



Planta

Cantidad de agua que requiere

Uso de la planta



lirio



ciclamen



geranio



dalia



fresa



berenjena



tomate verde



sandía rayada



malvarrosa



cilantro



narciso



clavel



Planta	Cantidad de agua que requiere	Uso de la planta
--------	-------------------------------	------------------



chile serrano



chicharo



chayote



flor de calabaza



huauzontle



zarzamora



verdolaga



nochebuena



cola de borrego



margarita



cempasúchitl



uva



## Instrucciones

Material: Fichas y un dado (no incluidos en el material).

Se juega en parejas.

1. Se revuelven las 24 tarjetas.
2. Cada quien toma ocho tarjetas. Las sobrantes se colocan boca abajo cerca del tablero.
3. Se selecciona la casilla donde iniciará el juego.
4. Por turnos, cada participante:
  - Tira el dado y avanza con su ficha el número de casillas que el dado indique.
  - Selecciona y coloca en el centro del tablero la tarjeta cuya imagen corresponda a la característica indicada en la casilla ("flor", "fruto", etcétera), o bien, realiza la instrucción señalada ("pierde un turno", "vuelve a tirar", etcétera).
  - En caso de no tener entre sus tarjetas una planta con la característica solicitada, el participante tendrá que tomar una más de las tarjetas sobrantes.
  - Si la planta representada en la nueva tarjeta posee la característica, la coloca en el centro del tablero, si no, el jugador se queda con ella.
5. Gana el juego quien se quede primero sin tarjetas o con la menor cantidad de éstas.

Nota: Para incrementar el grado de dificultad, incluya en las tarjetas los iconos correspondientes al tipo de plantas (de adorno o comestibles) y a la cantidad de agua que éstas requieren. Se pegan en los recuadros blancos ubicados en la parte superior de las tarjetas. Una vez pegados los iconos, se emplea el tablero del nivel 2.

## Aspectos a observar durante la realización de la actividad

- ¿Qué estrategias emplean para relacionar sus tarjetas con lo que se indica en el tablero?
- ¿Qué estrategias emplean para deshacerse de las tarjetas?
- ¿Qué partes de la planta o condiciones toman en cuenta para hacer la descripción?
- ¿Qué preguntas realizan acerca de las plantas?

## Para saber más...

- Francesco Tonucci, "El niño y la ciencia", en *Curso de Formación y Actualización Profesional para el Personal Docente de Educación Preescolar*, vol. II, México, SEP, 2005, pp. 37-50.

## Cadena de acciones

### Propósito

Que las niñas y los niños establezcan relaciones temporales al ordenar y explicar las acciones que se les presentan en las tarjetas.

### Descripción

El material está integrado por un tablero y 18 imágenes que presentan diversas acciones que realizan las niñas y los niños en su vida cotidiana.

### Para considerar antes de realizar la actividad

La temporalidad es una noción compleja para los niños que se consolida a lo largo de toda la educación básica.

Es por ello, que en ocasiones escuchamos a los niños decir "mañana fui al mercado" o "ayer voy a conocer a mi hermanito". Sin embargo, actividades como ésta los puede ayudar a tener aproximaciones sucesivas ya que necesariamente tendrán que dar un orden a las imágenes y tratar de relatar las acciones en función de lo que sucede antes y después.



Como en otros casos, es recomendable que la primera vez que se lleve a cabo la actividad sea en grupo, a fin de que los alumnos

construyan secuencias con las acciones y comprendan el apoyo que les brindan las palabras del tablero tanto para ordenar como para explicar las secuencias.



Para algunos niños puede resultar complicado expresar a sus compañeros la secuencia de imágenes, por lo que el trabajo en equipo puede ser bastante productivo, al favorecer que entre varios narren las acciones. También se pueden

hacer preguntas relacionadas con las actividades diarias, por ejemplo: ¿qué haces cuando te despiertas?, ¿qué haces primero, desayunar o bañarte?, ¿qué haces antes de venir a la escuela?, ¿qué haces

después de salir de la escuela?, ¿en qué momento haces ejercicio?, ¿cuándo juegas con tu familia?, ¿qué vas a hacer mañana? Acciones como éstas pueden ser ordenadas de forma distinta de acuerdo con la lógica y cotidianidad de cada niño.

De igual manera pueden realizar narraciones de sucesos o eventos individuales y sociales.

## Instrucciones

La actividad se realiza en parejas.

### 1. Cada participante:

- Coloca las tarjetas sobre una superficie plana.
- Las observa y selecciona tres.
- Coloca las tarjetas sobre el tablero, según considere que pueden ordenarse las acciones: antes, después y al final, o ayer, hoy y mañana.

- ### 2. Por turnos, los participantes explican las acciones o narran una historia con las imágenes que seleccionaron.



## Aspectos a observar durante la realización de la actividad

- ¿Qué actividades despiertan más su interés?
- ¿Cómo explica a sus compañeros la secuencia de actividades que realiza diariamente?
- ¿Qué términos utilizan al explicar la secuencia de actividades (antes, después, al final, ayer, hoy, mañana)?
- ¿Qué dificultades enfrenta al recordar y explicar las actividades que ha realizado?
- ¿Cuáles referentes temporales utiliza con mayor frecuencia?

## Para saber más...

- Organización Mundial de la Salud, "El nuevo reto. ¿Qué es la salud? ¿Qué es la educación?", en *Curso de Formación y Actualización Profesional para el Personal Docente de Educación Pre-escolar*, vol. II, México, SEP, 2005, pp. 221-224.

## Gira, gira y dime

### Propósito

Que las niñas y los niños fortalezcan su expresión oral, su imaginación y creatividad al inventar y elaborar textos literarios a partir de referentes propuestos.

### Descripción

El material incluye una ruleta de dos discos con imágenes. El disco pequeño con nombres de textos literarios y el grande con objetos y expresiones.

### Para considerar antes de realizar la actividad

Los discos de ruleta y la flecha pueden reforzarse con cartón, así girará mejor y será más duradera.

La creatividad natural de los niños se verá favorecida con este juego, ya que los motiva a inventar una y otra vez textos literarios como cuentos, canciones, adivinanzas, rimas y



chistes. En general, los niños muestran habilidades para expresarse de esta manera, pero en ocasiones por pena o inseguridad algunos niños tendrán dificultades para responder rápidamente en el juego. En estos casos, se recomienda hacer preguntas que los motiven a expresar sus ideas, por ejemplo, ¿qué puedes hacer cuando llueve?, ¿qué te hace enojar?, ¿cómo va tu canción favorita para cantarla contigo?, ¿qué te pone triste? Platica acerca de una situación o persona que te haya asustado o gustado.

Otra alternativa para motivar a las niñas y los niños a crear y expresarse mediante textos literarios propios, es la colaboración en parejas o equipos, máximo de cuatro niños, de modo que con las ideas de los compañeros puedan completar el trabajo.

Aproveche esta actividad para conocer mejor a sus alumnos. En particular, cuando hablen de los sentimientos puede darse cuenta de lo que los hace felices, los inquieta o preocupa. Así que esté atenta a lo que expresan y ayúdelos dentro de sus posibilidades.





## Instrucciones

Material: Se requieren una tachuela, clavo o tornillo y un pedazo de goma, masa o plastilina, no incluidos en el material.

Pueden participar de dos a cuatro personas.

1. Se arma la ruleta tal como se indica a continuación.

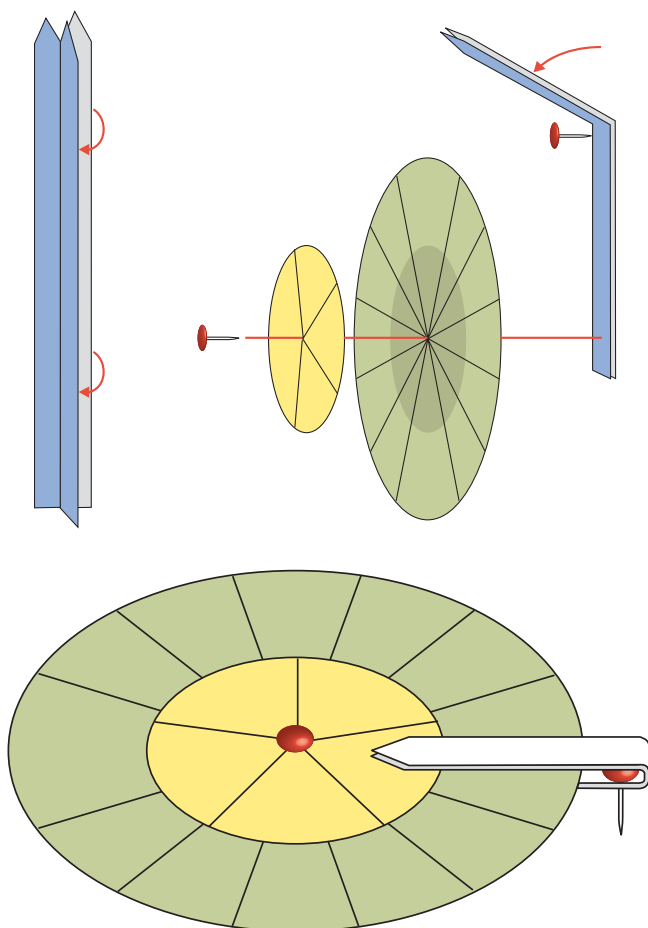

En la punta de la tachuela, tornillo o clavo, se coloca un pedazo de goma (masa o plastilina) para evitar que se desarme la ruleta y que los niños se lastimen. Se arma de manera que pueda rotar con facilidad. Si es posible, pegue la ruleta, sólo por la parte de la flecha, en una superficie vertical, como la pared, con otra tachuela.

2. Por turnos, los jugadores:

- Giran el disco grande para conocer el tema.
- Giran el disco pequeño para seleccionar el texto literario.
- Inventan y cuentan un cuento, adivinanza, rima, canción o chiste con base en el tema y texto literario indicados en la ruleta.





## Vitrales de colores

### Propósito

Que las niñas y niños reproduzcan diversas figuras a partir de un modelo definido y elaboren nuevos modelos aprovechando la experiencia obtenida con el uso del material.

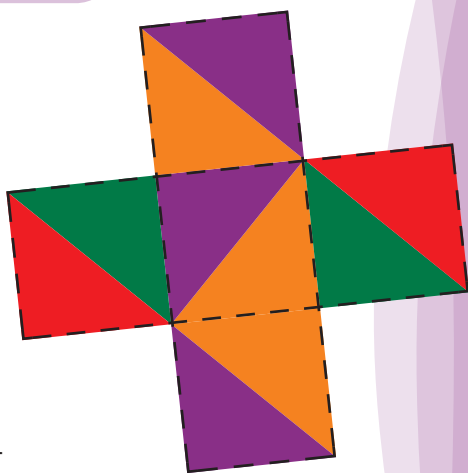

### Descripción

El material lo integran 30 cuadrados recortables y 12 modelos. Cada pieza corresponde a un cuadrado de dos colores.

### Para considerar antes de realizar la actividad

Es necesario que las niñas y los niños manipulen el material y se familiaricen con sus formas y colores. Esto facilitará el trabajo de reproducción de los modelos y el diseño de nuevos patrones y mosaicos.

Los modelos están organizados de la siguiente manera, a fin de ayudar a que los niños puedan avanzar en la comprensión y elaboración de patrones.

- a) Los modelos más sencillos tienen el mismo tamaño que las piezas recortables e incluyen de dos a tres piezas de los mismos colores.
- b) Los modelos de complejidad media tienen cuatro piezas, con los mismos colores o con diversidad de colores.
- c) Los modelos más complejos están elaborados a escala, utilizan más de cuatro piezas y colores diferentes.

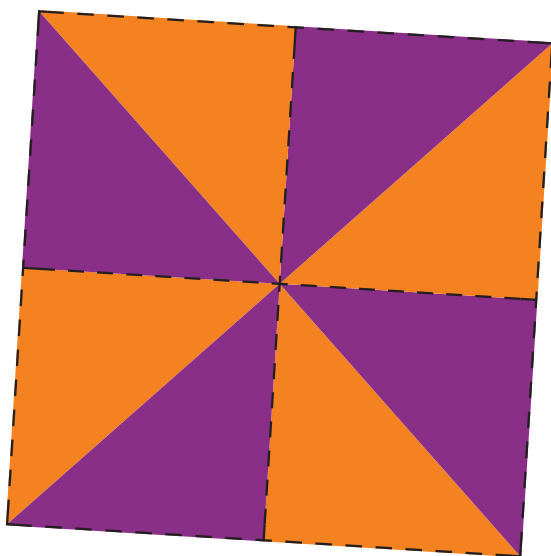

Una estrategia útil para que los niños inicien el trabajo con los patrones y la ubicación espacial es sobreponer las piezas en el modelo. Posteriormente, cuando conozcan mejor las piezas y cómo se ven o qué figuras pueden formar desde diferentes posiciones podrán armar los modelos junto a los propuestos y otros que la educadora invente.

Motive a los niños para que, una vez logrado el modelo, vuelva a reproducirlo varias veces y con ello, forme series y mosaicos. Si es necesario invítelos a que en equipo o grupo junten sus figuras y encuentren los patrones. Esto favorecerá que posteriormente usted les dibuje un patrón y ellos puedan reproducirlo, o que encuentren patrones en los lugares donde habita comúnmente.

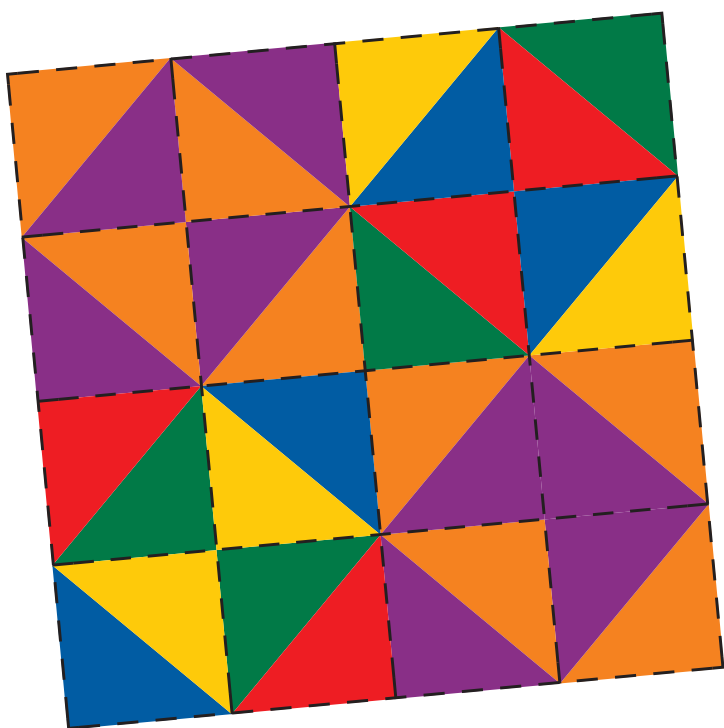

Las figuras generadas por los niños pueden utilizarse como modelos para que los demás las reproduzcan, de esta manera podrán contar con un repertorio más amplio.

## Instrucciones

### Opción 1

1. Se observa el modelo.
2. Se seleccionan las piezas necesarias para reproducirlo y:  
Se colocan sobre el modelo. O bien:  
Se colocan a un lado del modelo.
3. El modelo se repite varias veces para formar una serie o un mosaico.

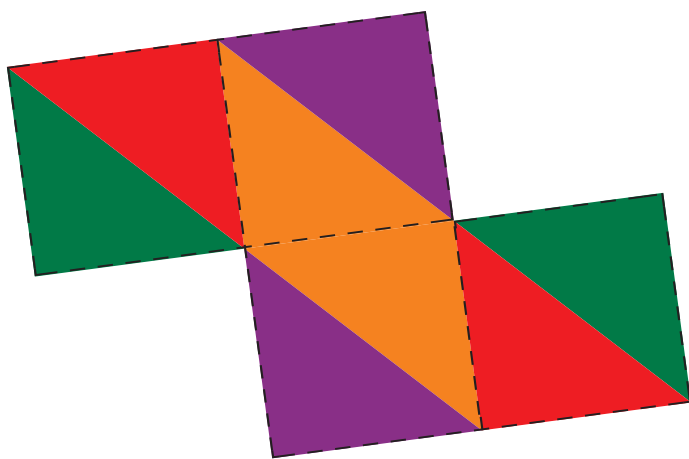

## Opción 2

La actividad puede realizarse por parejas o en equipo.

1. Uno de los participantes:

- Inventa una figura con las piezas.
- Muestra a los compañeros la figura creada y luego la cubre con algún objeto.

2. Los compañeros tratarán de reproducirla.

3. Se descubre la figura original y se compara con las hechas por los demás participantes.

4. Si es necesario, los participantes pueden reacomodar las piezas para igualar su figura a la original.

Nota: Los niños pueden describir una figura en voz alta para que sus compañeros la armen.

## Aspectos a observar durante la realización de la actividad

- ¿Cuáles modelos reproducen con facilidad?
- ¿Qué características de los modelos contribuyen a que los niños necesiten de más tiempo para su reproducción?
- ¿Qué tipo de figuras hacen? ¿De cuántas piezas?
- ¿Cuáles son las dificultades que enfrentan al reproducir los modelos de sus compañeros?

## Para saber más...

- S. Thornton, "Por qué es interesante la resolución infantil de problemas", en *Curso de Formación y Actualización Profesional para el Personal Docente de Educación Preescolar*, vol. I, México, SEP, 2005, pp. 245-248.

## El castillo del misterio

### Propósito

Que las niñas y niños describan las características de personajes y objetos diversos, a partir de lo que observan y de lo que conocen de cada uno de ellos.

### Descripción

El material incluye dos tableros con la imagen de un salón de baile de un castillo medieval y 24 tarjetas, 10 de personajes y 14 de objetos que se encuentran en el salón.



### Para considerar antes de realizar la actividad

Antes de iniciar el juego es importante brindar a las niñas y los niños tiempo suficiente para que observen las imágenes tanto del salón de baile como de los personajes y objetos. De esta manera, podrán identificar dónde se ubican y qué hacen los personajes y objetos en el tablero. Para motivar la descripción, es conveniente realizar preguntas relacionadas con las características de los personajes y de los objetos o de lo que conocen de cada uno de ellos, por ejemplo: ¿qué expresión tiene la reina?, ¿cómo es el cabello del mayordomo?, ¿qué actividad realiza?, ¿de qué material es?, ¿para qué se utiliza?



Algunos personajes tienen expresiones y vestimenta similares, con la intención de que los niños aprendan a observar detenidamente las imágenes, se fijen en detalles y encuentren las diferencias. Estas últimas, les ayudarán a discriminar características e identificar al personaje descrito. En el caso de los objetos, algunos están elaborados con materiales afines.



Aunque el juego está orientado hacia la descripción de las características de los personajes y objetos, también puede aproximar a los niños al proceso de inferencia. De hecho cada niño parte desde la información proporcionada en la carta seleccionada, que descarta que ese personaje u objeto esté ligado a la desaparición de la corona. Información que se complementa cuando el niño descubre el objeto o persona que tiene su

compañero y que le permite saber quien tiene o donde se escondió la corona.





Si lo considera conveniente, motive a los niños para conocer más acerca de la vida en la época medieval y así poder compararla con la actual.

### Instrucciones

Material: Se necesitan fichas o semillas, no incluidas en el material.

### Opción 1

La actividad se juega en parejas.

1. Cada jugador toma una lámina del castillo.



## 2. Los dos jugadores:

- Seleccionan cinco tarjetas de los objetos, las observan y posteriormente las colocan boca abajo.
- Las revuelven y cada uno toma dos tarjetas de objetos.
- La tarjeta sobrante se coloca boca abajo sobre la casilla de la corona.



3. Por turnos, cada participante elige uno de sus objetos y menciona una de sus características, por ejemplo: "Es de madera". El otro jugador colocará fichas o semillas sobre los objetos del tablero que poseen esa característica, para descartarlos, porque no corresponden al de la tarjeta colocada en la casilla de la corona.

4. Después de decir tres características, cada quien tratará de adivinar qué objeto está en la casilla de la corona.

5. Gana el que adivine.

Nota: En caso de que ninguno de los participantes adivine qué tarjeta se encuentra en la casilla de la corona, ambos mostrarán sus tarjetas y deducirán cuál es el objeto que falta.

### Opción 2

Se puede jugar de igual forma, pero esta vez con los personajes.





En este caso se trata de adivinar quién escondió la corona.

### Opción 3

Conforme se domine la actividad se puede jugar con más de cinco objetos y personajes. O bien, con los objetos y los personajes al mismo tiempo. También se puede jugar en equipos.



### Algunos aspectos a observar durante la realización de la actividad

- ¿Qué características de los personajes o de los objetos dicen a sus compañeros?
- ¿Cuáles inferencias realizan para adivinar el personaje y el lugar donde está la corona?
- ¿Con que facilidad o dificultad describen al personaje u objeto?

### Para saber más...

- Elena Bodrova y Deborah J. Leong, "Introducción a la teoría de Vygotsky", en *Curso de Formación y Actualización Profesional para el Personal Docente de Educación Preescolar*, vol. I, México, SEP, 2005, pp. 69-72.



## Observa y diviértete

### Descripción

El material consta de cuatro rompecabezas con procedimientos para coleccionar y observar seres vivos.



### Algunas sugerencias para trabajar con el material

- Armar rompecabezas con los procedimientos para observar y coleccionar seres vivos.
- Realizar procedimientos para coleccionar y observar seres vivos.
- Conversar acerca de las características y forma de vida de los seres vivos de su entorno.
- Iniciar el proceso de comprensión del lenguaje escrito al ordenar procedimientos.



Nota: Es importante dialogar con los alumnos acerca del cuidado y respeto a los animales y plantas. Cuando se lleven acabo los procedimientos planteados en la actividad recuerde a las niñas y los niños que coloquen a los animales en el mismo lugar de donde los tomaron.



## Para saber más...

- Esmé Glauert, "La ciencia en los primeros años", en *Curso de Formación y Actualización Profesional para el Personal Docente de Educación Preescolar*, vol. II, México, SEP, 2005, pp. 51-68.



## Estructuras

### Descripción del material

El material lo integran figuras de colores para ensamblar, modelos a reproducir con las figuras y piezas para armar dinosaurios y una vivienda.

### Algunas sugerencias para trabajar con el material

- Armar y reproducir modelos y otras estructuras de formas u objetos que inventen los alumnos.
- Dar instrucciones donde combine forma y color para que un compañero arme estructuras.
- Conversar acerca de sus obras artísticas.
- Clasificar figuras por forma o tamaño.





## Para saber más...

- Carol Seefeldt y Bárbara Wasik, "Motivar la expresión artística en los niños", en *Curso de Formación y Actualización Profesional para el Personal Docente de Educación Preescolar*, vol. II, México, SEP, 2005, pp. 155-164.



## El mundo de las figuras

### Descripción

El material incluye figuras geométricas recortables de diversas formas, tamaños y colores.

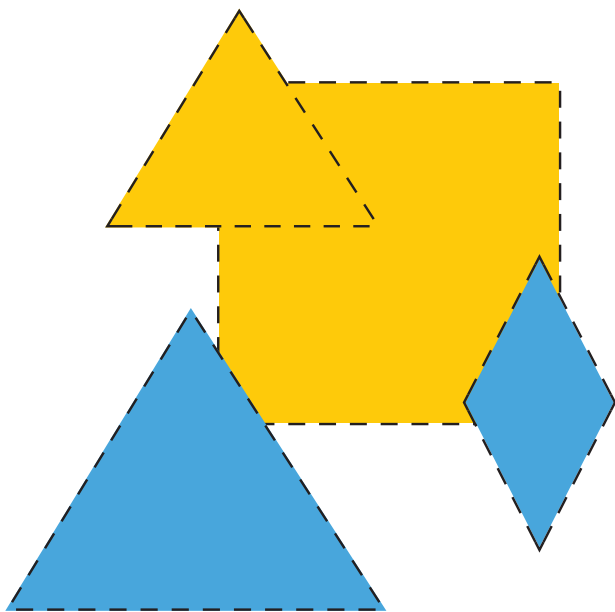

### Algunas sugerencias para trabajar con el material

- Elaborar series con patrones determinados por las figuras.
- Elaborar adivinanzas con las características de las figuras.
- Armar obras artísticas en donde se utilicen las figuras como base de algunos objetos.

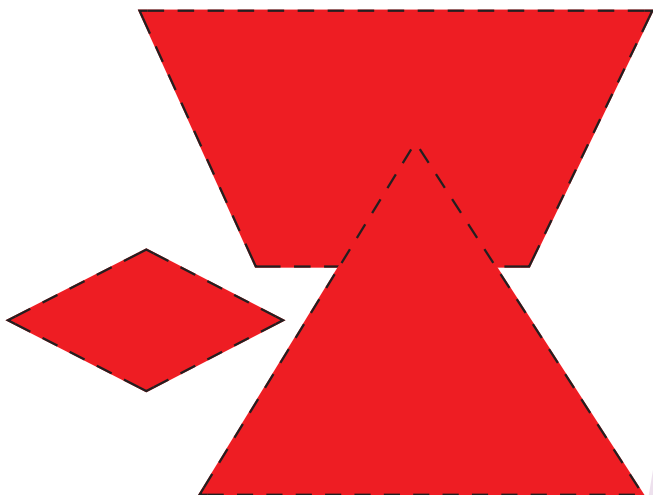

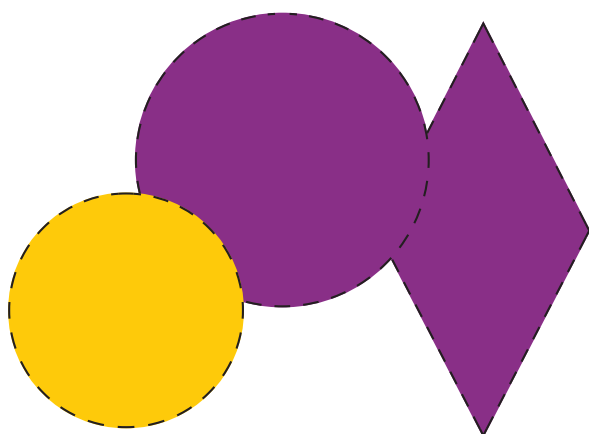

## Para saber más...

- Irma Fuenlabrada, "¿Cómo desarrollar el pensamiento matemático en los niños de preescolar? La importancia de la presentación de una actividad", en *Curso de Formación y Actualización Profesional para el Personal Docente de Educación Preescolar*, vol. I, México, SEP, 2005, pp. 279-295.

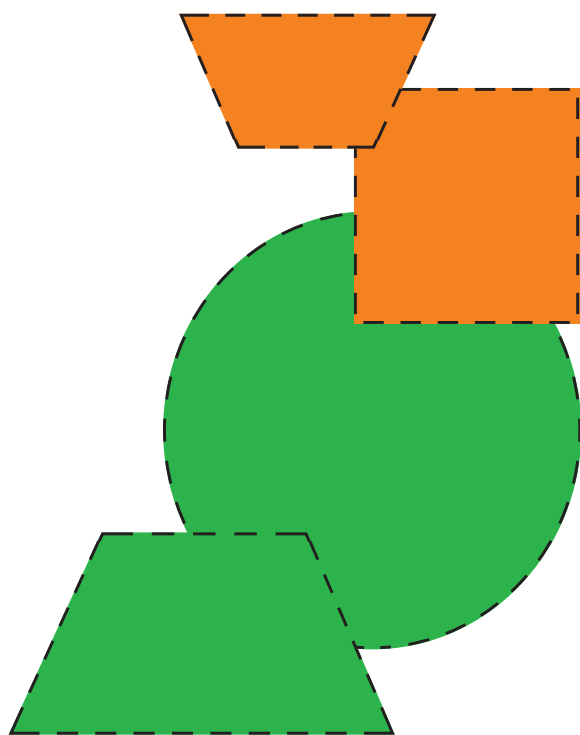

## Paisajes sorprendentes

### Descripción

El material está integrado por cuatro paisajes de México e imágenes recortables de personas y animales que viven en los paisajes.

### Algunas sugerencias para trabajar con el material

- Ubicar animales y personas en los paisajes con base en las condiciones que necesitan para vivir.
  - Investigar acerca de los seres vivos que habitan en los diferentes paisajes.
  - Inventar historias a partir de los seres vivos y paisajes que elijan.
  - Comparar los diferentes paisajes con el lugar donde habita.







## Para saber más...

- Silvia Alderoqui, "Una didáctica de lo social: del jardín de infantes a tercer grado", en *Curso de Formación y Actualización Profesional para el Personal Docente de Educación Pre-escolar*, vol. II, México, SEP, 2005, pp. 69-83.





## Apoyos para la educadora

“Una situación didáctica es un conjunto de actividades articuladas que implican relaciones entre los niños, los contenidos y las maestras, con la finalidad de construir aprendizajes.” (Programa de Educación Preescolar 2004, p. 121).

Las situaciones didácticas implican una planificación para favorecer la integralidad de las competencias, de modo que durante la intervención educativa, la educadora tenga mayor claridad del trabajo a realizar con sus alumnos. La planificación no requiere de un formato único, pero es conveniente considerar lo siguiente:

- a)** Partir de los conocimientos y las necesidades de aprendizaje de los niños para la selección de la competencia.
- b)** Establecer, de manera flexible, el tiempo para el desarrollo de las actividades y los recursos indispensables para su logro.
- c)** Construir las actividades con base en la competencia central, aun cuando en el desarrollo se aporten otras competencias de manera transversal.
- d)** Definir una secuencia de actividades para favorecer que los niños, de acuerdo con su ritmo de aprendizaje, tengan aproximaciones hacia la competencia.
- e)** Proponer actividades desafiantes que les permitan ampliar, reforzar o modificar sus conocimientos.
- f)** Favorecer la participación de los niños para la definición de actividades.
- g)** Incorporar a la familia en el trabajo escolar.
- h)** Variar los recursos didácticos para potenciar las diversas habilidades de aprendizaje de los niños. En especial, es conveniente aprovechar el entorno.
- i)** Revisar la situación didáctica para ver si se logra la intencionalidad establecida desde el inicio o se requiere adecuar.

A continuación, se incluyen situaciones didácticas con el propósito de que las educadoras conozcan diversas maneras de planificar. Es importante tener presente que estas situaciones didácticas, elaboradas por grupos de educadoras de distintas entidades del país, son sólo sugerencias. La educadora tendrá que diseñar y elaborar situaciones didácticas propias, de acuerdo con las necesidades e intereses de los niños.

## **Situación didáctica: “La búsqueda del tesoro”**

Campo formativo: Pensamiento matemático

Aspecto: Forma, espacio y medida

Competencia: Construye sistemas de referencia en relación con la ubicación espacial.

### Materiales

- Hojas o trozos de papel de colores

### Actividades a realizar

- Presentar a los niños una situación en la que tengan que buscar estrategias para poder resolverla. La educadora dirá: “Escondí un tesoro en el jardín, ¿quién quiere encontrarlo? Dibujé pistas en papeles de diferentes colores; cada color corresponderá a un equipo, así que tendrán que buscar todas las pistas del color que les correspondió. Los papeles tienen la imagen de los lugares a los que irán para encontrar otra pista. El primer equipo que encuentre el tesoro se queda con él y tiene la oportunidad de esconderlo para que los otros equipos lo encuentren”.
- Terminada la consigna solicite a los niños que en una hoja dibujen los lugares por los que tuvieron que pasar para encontrar el tesoro. Pedir a los equipos que pasen a describir el recorrido realizado.
- Escuchar sus explicaciones y observar sus producciones, poner especial atención en los lugares que toma como referencia: el árbol, los baños, el salón de música, etcétera. También, observar si establecen rutas entre un referente y otro, o sólo mencionan los referentes aislados.

### Variante didáctica

- Cuando los niños estén familiarizados con estas actividades, pedir a un equipo que esconda el tesoro y dibuje el recorrido que deben seguir los niños de otro equipo para encontrarlo. Hay que sugerirles que pongan especial atención en los lugares por los que tendrán que pasar los otros compañeros (puntos de referencia).
- De igual manera puede sugerir a los niños que realicen croquis de diversos lugares o recorridos. Por ejemplo, el camino de su casa a la escuela o del salón a los sanitarios.

### **SITUACIÓN DIDÁCTICA DISEÑADA POR:**

Érika Noemí Díaz de León Díaz

Yamina Loperena de la Cruz

Eudosia Reyes Durón

Educadoras de Aguascalientes

## **Situación didáctica: “Mis sentimientos cuando estoy en contacto con la naturaleza”**

Campo formativo: Expresión y apreciación artísticas

Competencias a favorecer

- Se expresa por medio del cuerpo en diferentes situaciones de acompañamiento del canto y de la música.
- Se expresa a través de la danza, comunicando sensaciones y emociones.
- Comunica y expresa creativamente sus sentimientos, ideas, y fantasías mediante representaciones plásticas, usando técnicas y materiales variados.

Aspecto

- Expresión corporal y apreciación de la danza
- Expresión y apreciación plástica

Materiales

- Música instrumental
- Video del bosque
- Maquillaje
- Acuarelas
- Pintura de agua
- Grabadora
- Papeles de diversas texturas
- Pinturas
- Instrumentos musicales
- Diversas telas
- Plumas
- Hojas de papel
- Pellón
- Pinceles
- Marcadores
- Televisor

Actividades a realizar

- Puesta en común “lo que siento al estar en contacto con la naturaleza”.
- Investigar cuáles son los elementos que forman parte de la naturaleza.
- Establecer conclusiones.
- Escuchar la melodía “Primavera” de Vivaldi y pedir a los niños que se imaginen en un bosque.
- Preguntar a los niños de qué manera podemos representar los diversos elementos de la naturaleza con movimientos de nuestro cuerpo.

- Escuchando la melodía, pedir a los alumnos que expresen por medio del cuerpo que son una flor, un árbol, un insecto, un río, un animal, etcétera.
- Establecer conclusiones: ¿qué hicimos?, ¿qué aprendí?, ¿cómo lo hice?, ¿qué me gustó más?, ¿qué fue más fácil?, ¿qué fue más difícil?, ¿qué sentía cuando escuchaba las melodías?, ¿me agradó lo que hice?, ¿lo volvería a hacer?, ¿cómo fue mi participación?, ¿apoyé a los demás?, ¿en qué forma?, etcétera.
- Posteriormente pueden crear un cuento, o bien, realizar una obra pictórica acompañada con música.
- Establecer personajes y planear los vestuarios y escenarios que se usarán.
- Representar el cuento con los recursos que se elijan y diseñen. Se puede incluir un instrumento musical.

También se puede realizar la actividad mediante un video relacionado con la naturaleza, o bien, a partir de esta actividad, se puede investigar acerca de los diversos fenómenos de la naturaleza, por ejemplo, del viento, la lluvia y el sol, entre otros.

Aportes a otros campos formativos:

Lenguaje y comunicación

Desarrollo personal y social

Exploración y conocimiento del mundo

**SITUACIÓN DIDÁCTICA DISEÑADA POR:**

Rocío del Carmen Arreola Flores, Jalisco

Gloria María Quintana Mayer, Sonora

Evelyn del Rosario Zetina Vera, Campeche

## Situación didáctica: “Los insectos”

Campo formativo: Exploración y conocimiento del mundo

Competencia: Observa seres vivos, elementos de la naturaleza y lo que ocurre con los fenómenos naturales.

Aspecto: Mundo natural

Recursos: *Juego y aprendo con mi material de preescolar*

Duración aproximada: 6 días

- Iniciar actividades solicitando a los niños que busquen insectos en su material y hagan comentarios personales sobre vivencias relacionadas con los insectos.
- Determinar un tiempo para que dibujen sobre un pliego de papel la mayor cantidad de insectos posibles. Al terminar, los equipos presentarán su producto al resto del grupo.
- Se les pedirá a los niños que seleccionen un insecto y que investiguen, con ayuda de algún familiar, las siguientes características:
  - ¿Cómo es?
  - ¿Dónde vive?
  - ¿De qué se alimenta?
  - ¿Cómo nace?
  - ¿Cómo se desplaza?
- Presentarán voluntariamente el resultado de sus investigaciones y la educadora registrará la información sobre los insectos y sus características en una tabla. El resto del grupo puede hacer comparaciones entre su investigación y lo que mencione su compañero.
- Proponer al grupo la confirmación de la información mediante el armado del rompecabezas y la aplicación de procedimiento de “Observa los insectos”.
- Con base en la información que investigaron y sus observaciones organizar por equipos y escenificar la vida de alguno de los insectos.
- La educadora elaborará junto con los niños un mapa mental de las características del insecto que más les haya gustado.

Nota: Las representaciones se pueden realizar durante dos días.

**SITUACIÓN DIDÁCTICA DISEÑADA POR:**

Brenda Olivia Dzul Osorio, Yucatán

María Isabel Galeana Tumalán, Distrito Federal

Patricia Heredia de León, Chihuahua

Dieudonnee Alejandra Poot Pinelo, Yucatán

Liliana Guadalupe Rodríguez Rascón, Chihuahua

Elba Lorena Rosas Suazo, Distrito Federal

## **Situación didáctica: "¿Cómo podemos cuidarnos?"**

Campo formativo: Desarrollo físico y salud

Aspecto: Promoción de la salud

Competencia: Reconocer situaciones que en la familia o en otro contexto le provocan agrado, bienestar, temor, desconfianza o intranquilidad y expresa lo que siente.

Duración aproximada: 1 semana.

Mediante una lluvia de ideas comentar con los alumnos acerca de diversas situaciones de riesgos que los pueden poner en peligro. Registrar las ideas de los niños.

Elaborar un cuadro comparativo con ayuda de los niños, en donde se mencionen situaciones diferentes en las que pueda estar en riesgo su integridad física. Organizar tantos equipos como situaciones se hayan mencionado e investigar con los familiares las causas y medidas de prevención de accidentes. Elaborar carteles informativos con la información investigada, anotando los lugares a los que pueden acudir en caso de una situación de riesgo.

Presentar a los padres de familia los carteles elaborados.

### **IDEA ORIGINAL DE:**

Brenda Olivia Dzul Osorio, Yucatán

María Isabel Galeana Tumulán, Distrito Federal

Patricia Heredia de León, Chihuahua

Dieudonnee Alejandra Poot Pinelo, Yucatán

Liliana Guadalupe Rodríguez Rascón, Chihuahua

Elba Lorena Rosas Suazo, Distrito Federal

Adaptación: Everlyn Benítez García

## Situación didáctica: "El reportaje"

Aspecto: Promoción de la salud

Competencia: Reconoce situaciones que en la familia o en otro contexto provocan agrado, bienestar, temor, desconfianza o intranquilidad y expresa lo que siente.

Reportaje:

- Preguntar a los niños si han visto las noticias y qué hacen las personas que trabajan en la televisión.
- Resaltar cuál es la función de un reportero.
- Posteriormente, se les pregunta a los niños si les gustaría ser reporteros.
- Se cuestiona a los niños: ¿qué necesita un reportero para hacer una entrevista?
- La educadora anotará en el pizarrón lo que dicen los niños y entre todos se planea la actividad.
- En equipos representarán una entrevista, uno será el reportero, otro el camarógrafo, y uno más el entrevistado.
- Para la entrevista pueden plantear y registrar preguntas como las siguientes:
  - a) ¿Con quién de tu familia te sientes a gusto?
  - b) ¿Quién o a qué le tienes miedo? ¿Por qué?
  - c) Cuando te pasa algo, ¿quién te ayuda?
- Presentarán la entrevista a sus compañeros.
- Después, expresarán qué harían si estuvieran en el caso del entrevistado.
- Investigarán los datos de las personas (familiares) que nos pueden ayudar en un caso de emergencia (nombre, teléfono y dirección) y harán un directorio de los datos de los compañeros en el salón.
- También pueden hacer un reportaje informativo sobre algo que les interese conocer a los niños. Para ello, realizarán una entrevista a alguien de la comunidad en donde viven.

Tiempo para trabajar la situación: una semana

### SITUACIÓN DIDÁCTICA DISEÑADA POR:

Xochiquetzal Cordero Hidalgo, Chihuahua

María Antonia Cruz García, Veracruz

Georgina Maynez Quezada, Chihuahua

Grisel Ramírez Gómez, Veracruz

S. Juana Santos Soriano, Oaxaca

María Del Pilar Saucedo Pinta, Veracruz



*Guía para la educadora.*  
*Segundo grado. Educación preescolar*  
se imprimió por encargo de la  
Comisión Nacional de Libros de Texto Gratuitos,  
en los talleres de xxxxxxxxxxxxxxxx  
con domicilio en xxxxxxxxxxxx  
xxxxxxxxxxxxxxxx en el mes de xxxxxx de 2009.  
El tiraje fue de xxxxxxxxxxxx ejemplares.